

Ziehen Sie die Edelstahlreifen nach dem Transport fest. Achten Sie darauf, dass die Reifen im Frühling, Herbst und bei Regenwetter gespannt sind (aber vermeiden Sie zu starke Spannung). In der heißen Jahreszeit ist ein geringfügiges Durchhängen der Reifen zulässig. Die Edelstahlreifen können bei Bedarf angezogen werden. Dies ist jedoch nicht dringend erforderlich. Es ist notwendig, die Spannung der Reifen zu beobachten und sie entsprechend den Witterungsbedingungen zu lockern oder festzuziehen. Regulieren Sie die Reifen nur bei Bedarf, da eine vorzeitige Regulierung zu einem Durchhängen der Tür oder einer Beschädigung der Saunaprofile führen kann.

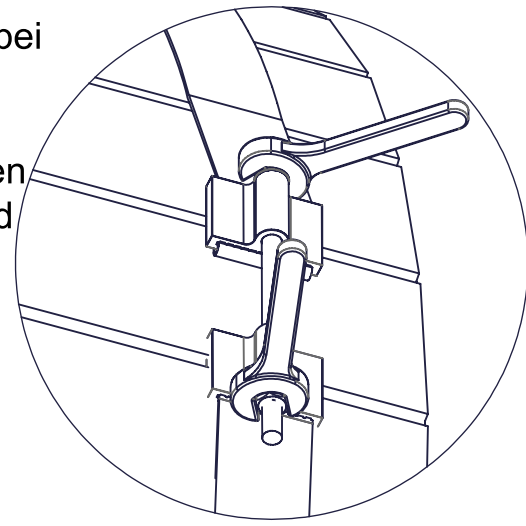

Nachdem Sie die Sauna am Ort ihrer Bestimmung fest installiert haben, behandeln Sie die Fugen zwischen den Saunawänden und den Profilen mit geeignetem Silikon.

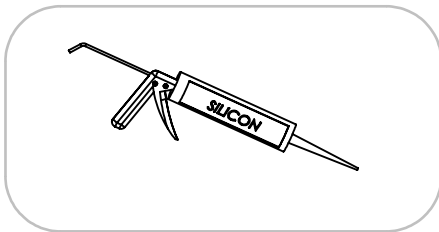
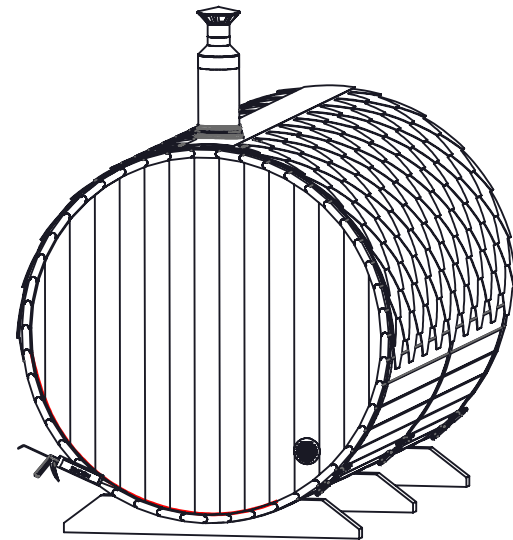
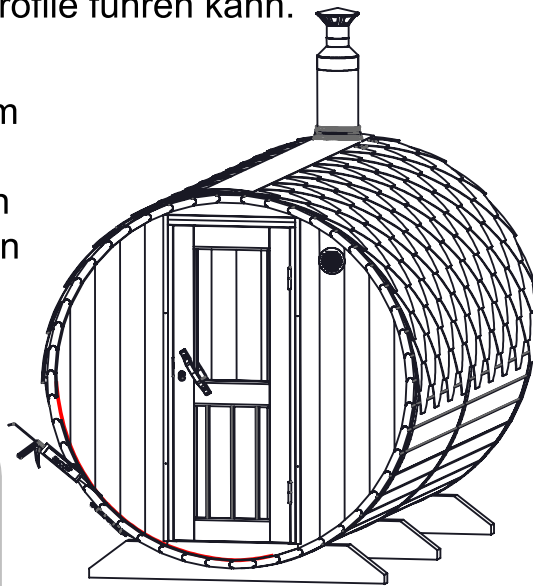

Falls Ihre Sauna eine Glastür mit Rollenschloss hat, regulieren Sie das Schloss, bevor Sie die Sauna benutzen. Dies kann leicht durch Drehen der Regulierschraube der Rollenverriegelung erfolgen. Das Schloss muss sich frei bewegen und die Tür fest verriegeln.

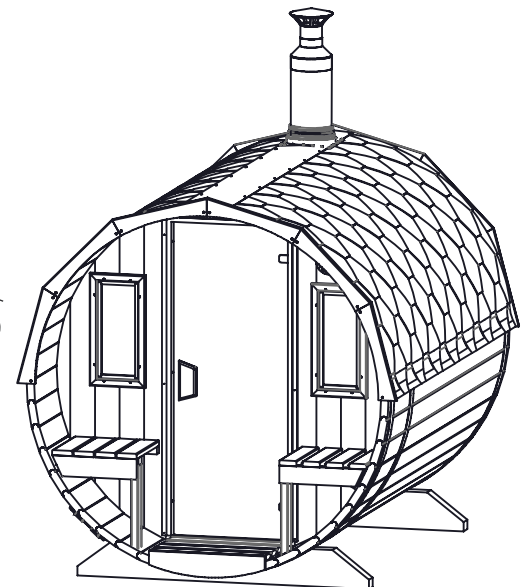
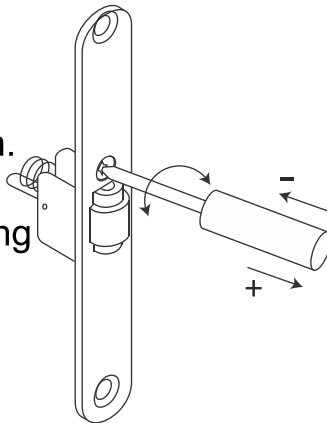

## Holzpflege

1) Behandeln Sie die Außenfläche der Sauna mindestens alle zwei Jahre mit Holzschutzmittel oder imprägnieren Sie sie mit Holzantiseptika. Die minimale Temperatur zum Auftragen dieser Mittel beträgt +5 ° C

2) Um die Enden der Holzbohlen vor Rissbildung zu schützen, behandeln Sie sie mit speziellen Mitteln. Wenn Sie die Enden mit dem gleichen Mittel behandeln, das Sie für die gesamte Sauna verwendet haben, tragen Sie es in drei Schichten auf.

3) Um Ihre Sauna vor Pilzen, Schimmel oder Holzschädlingen zu schützen, behandeln Sie alle Innenflächen mindestens einmal im Jahr mit speziellen Mitteln.